

**ARTICOLO 20 - COMBATTIMENTO LIBERO TUI SHOU CATEGORIA "J"**

**20.1 Specifiche**

Lo scopo del combattimento è quello di sbilanciare od atterrare l'avversario mediante spinte, trascinamenti e/o tecniche di sbilanciamento che non comportino prese, leve articolari o spazzate.

Gli attacchi vanno portati dalla parte del corpo sotto il collo sopra il pube.

**20.2 Il campo di gara**

Il campo di gara è costituito da materassine o altro materiale simile.

Esso deve essere un cerchio di diametro di 6 mt con bordo ben delimitato (vedi fig.J1).

Il centro viene identificato con una croce dove vengono segnate le posizioni dei piedi per la competizione a posizioni fisse.

All'esterno di questo cerchio dovrà esserci un'area di larghezza di 2 metri.

La zona interna sarà denominata zona di combattimento.

La zona esterna sarà denominata zona di sicurezza.

Al centro della zona di combattimento dovranno essere segnati i punti di posizione di partenza destra sinistra sui quali si posizioneranno gli atleti (vedi fig. A, in fig.J1).



FIGURA J1

**20.3 Divise atleti**

Nelle gare di Tui Shou l'abbigliamento dovrà essere il seguente:

T- shirt con le sole scritte della società di appartenenza o neutra (bianca o nera).

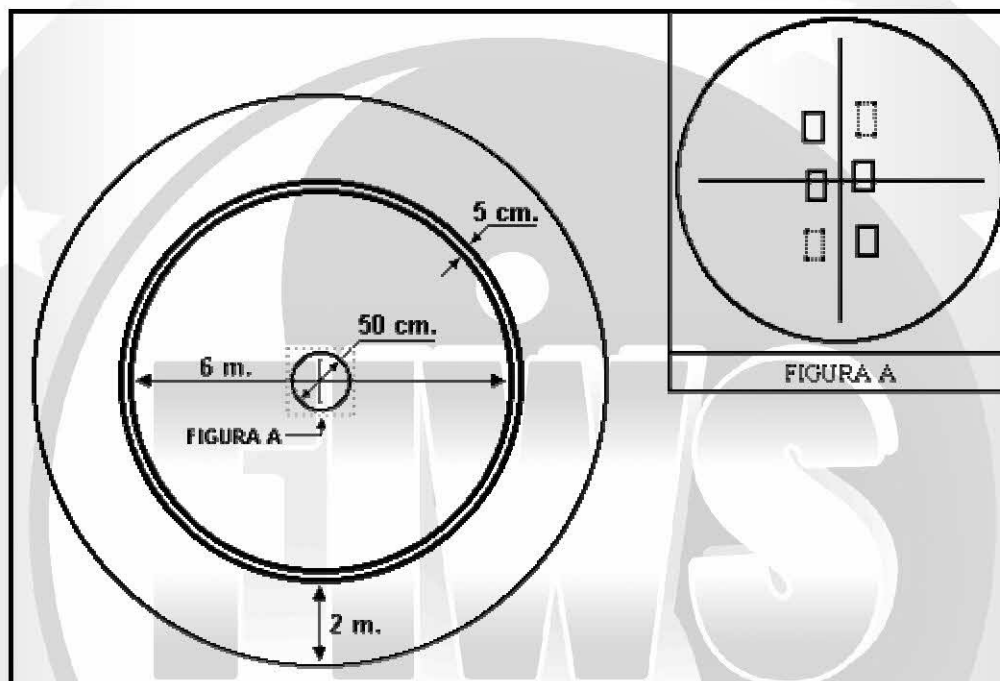
Pantaloni lunghi della divisa ufficiale della scuola.

Scarpette da palestra basse.

Cintura bianca o rossa per identificare l'atleta.

È proibito indossare: anelli, orecchini, braccialetti o collane, fermagli e ogni altro oggetto anche di stoffa che nella competizione possa ferire l'atleta stesso o l'avversario. Se l'atleta indossa uno di questi oggetti e viene avvertito da uno dei componenti del gruppo arbitrale, gli sarà dato un minuto di tempo per potersi sistemare; se sarà notato solo durante o alla fine della gara da uno dei componenti del gruppo arbitrale, l'atleta sarà squalificato.

**20.4 Durata delle gare**

Tipo di gara	N. round	Durata round	Durata intervallo
Posizione fissa guardia sinistra e destra	2	1'00''	30''
Posizione libera	2	2'00''	1'00''

**20.5 Le protezioni**

Le protezioni per le gare di Tui Shou sono :

Conchiglia per i M/F.

Paraseno.